

Pompes à marc

	TYPE H 180 standard	Type H 180 3C
Encombrement hors tout	L 1,80 m x l 0,75 m x H 0,72 m	L 1,63 m x l 0,75 m x H 0,72 m
Trémie inox	0,75 x 0,75 m	0,92 x 0,75 m
Hauteur du sol à la trémie	0,44 m	0,50 m
Hauteur du sol à la trémie inclinée	0,22 m	0,29 m
Refoulement vertical		
- Vendange	12 m	12 m
- Marc	8 m selon humidité	8 m selon humidité
Refoulement horizontal		
- Vendange	30 m et plus	30 m et plus
- Marc	25 m	25 m
Débit	20 tonnes à 25 m	20 tonnes à 25 m
Stator alimentaire	Ø 175 mm	Ø 175 mm
Rotor inox	Ø 80 mm	Ø 80 mm
Vis sans fin inox	Ø 160 mm	Ø 160 mm
Vitesse de rotation pompe	140 tr/mn	140 tr/mn
Vitesse de rotation agitateur	60 tr/mn	
Sortie de pompe avec raccord rapide rotulant	Ø 120 mm	Ø 120 mm
Moto réducteur triphasé 220/380	5,5 cv ou 7,5 cv	5,5 cv ou 7,5 cv
Poids à vide	190 kg	190 kg

Remorques MONOCOQUES À CÔTÉS DROITS EN ACIER OU EN INOX

Type	Volume	Longueur	Largeur		Hauteur caisse	Hauteur sol	Essieu ↘	Roues	Frein
			Inter.	Exter.					
SBV 30	30 HL	3,00 m	1,40 m	1,40 m	0,70 m	1,51 m	50	10,0 x 15	Mécanique
SBV 40	40 HL	3,00 m	1,70 m	1,70 m	0,80 m	1,62 m	60	10,0 x 15	Mécanique
SBV 50	52 HL	3,70 m	1,90 m	2,00 m	0,75 m	1,67 m	70	11,5 x 15	Mécanique
SBV 60	61 HL	4,10 m	2,00 m	2,12 m	0,75 m	1,75 m	70	13,5 x 17	Hydraulique

Tombereaux AUTOVIDANTS SORTIE LIBRE FIXES

	Type	Volume	Longueur	Largeur	Hauteur sol	Essieu ↘	Roues	Frein
en Acier	TSL 40	40 HL	3,00 m	1,70 m	1,55 m	60	10,0 X 15	MECA
	TSL 50	50 HL	3,00 m	1,90 m	1,70 m	60	11,5 X 15	MECA
en Inox finition brossée	TSL 44	44 HL	3,00 m	1,80 m	1,60 m	60	11,5 X 15	MECA
Livré avec 2 distributeurs pour actionner la vis sans fin AV/AR et la porte ouverture/fermeture								

AUTOVIDANTS SORTIE LIBRE ÉLÉVATEURS

	Type	Volume	Longueur	Largeur	Hauteur sol	Essieu ↘	Roues	Frein	Élévation
en Acier	TSLE 40	40 HL	3,00 m	1,70 m	1,75 m	60	10,0 X 15	MECA	2,10 m
en Inox finition brossée	TSLE 44	44 HL	3,00 m	1,80 m	1,81 m	60	10,0 X 15	MECA	2,10 m
	TSLE 50	51 HL	3,00 m	1,80 m	1,92 m	60	10,0 X 15	MECA	2,10 m
Livré avec 3 distributeurs pour actionner le levage, la vis sans fin AV/AR et la porte ouverture/fermeture									

Document non contractuel. Reproduction totale ou partielle interdite. ALMA se réserve le droit d'apporter toutes modifications visant à l'amélioration de ses produits.



CONSTRUCTEUR MATÉRIEL VITIVINICOLE

ARNAUD Frères SA - Z.I. du Bois des Lots - 26130 SAINT-PAUL-TROIS-CHÂTEAUX - France
 Tél. bureaux +33 (0)4 75 04 70 38 - Tél. magasin +33 (0)4 75 04 91 10 - Fax +33 (0)4 75 04 53 03
 Web : alma-france.com / E-mail : alma-france@wanadoo.fr

ALMA

Gamme

Pompes à marc
Tombereaux

AUTOVIDANTS SORTIE LIBRE

Remorques

MONOCOQUES À CÔTÉS DROITS

Raccords

RAPIDES ROTULANTS



► Pompes à marc

Les pompes à marc et à vendanges ALMA sont des pompes **hélicoïdales**, montées sur un chariot avec frein d'immobilisation.

Un stator avec rotor en inox plein, entraîne la vendange en débit constant, en limitant l'écrasement, sans endommager les rafles.

Un contacteur disjoncteur inverseur de marche, avec arrêt d'urgence et sectionneur, assure une sécurité parfaite.

Trémie inclinable droite et gauche.

Un raccord inox rapide rotulant, permet un raccordement aisé à l'installation de la cave.

DEUX TYPES DE POMPES :

- H180 STANDARD avec poignée amovible.
- H180 3C avec trémie utilisable sur 3 côtés et poignée réglable en hauteur.



H180 Standard



H180 3C



H180 Standard

► Remorques

MONOCOQUES À CÔTÉS DROITS
EN ACIER OU EN INOX

- Caisse et châssis monoblocs,
- Rebords supérieurs de caisse renforcés,
- 6 renforts latéraux,
- Caisse sans angle droit,
- Attelage réglable en hauteur,
- Béquille à semelle,
- Ouverture et fermeture automatique de la porte arrière.

Pour les remorques en acier :

- Revêtement intérieur alimentaire, appliqué après sablage.

Pour les remorques en inox :

- Peinture extérieure de la caisse.



► Tombereaux

AUTOVIDANTS SORTIE LIBRE
EN ACIER OU EN INOX
FINITION BROSSÉE

- Vis sans fin diamètre 300, entraînée par moteur hydraulique, et réducteur.
- Ossature acier.
- Attelage tournant.

Deux modèles :

- Fixe.
- Élévateur, système d'élévation à parallélogramme, avec déport arrière.



Tombereau autovidant sortie libre standard



Tombereau autovidant sortie libre élévateur

Exemple d'utilisation

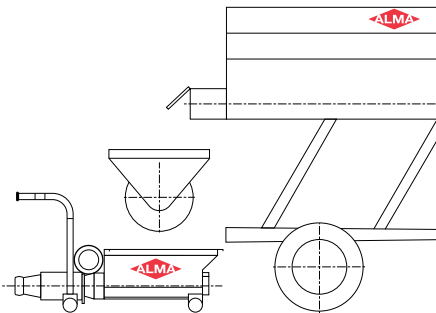

► Raccords RAPIDES ROTULANTS

Inox 304L Electrolysés Existent en quatre diamètres : 80, 100, 120, 150 mm



◀ ᵁᵒᵒᵒᵁ ᵁᵒ
VŪQ÷ᵁRŪ XØ
à souder

▶ ᵁᵒᵒᵒᵁ ᵁᵒ
ÓÁŲRŲ
à souder

▶ ÓŪXÓQŪU
ÓÁŲRŲ

▶ ᵁᵒᵒᵒᵁ ᵁᵒ
VŪQ÷ᵁRŪ XØ
à manchette

▶ ᵁᵒᵒᵒᵁ ᵁᵒ
ÓÁŲRŲ
à manchette

▶ ᵁᵒᵒᵒᵁ ᵁᵒ
ÓÁŲRŲ
avec courbe
90°

▶ ᵁᵒᵒᵒᵁ ᵁᵒ
VŪQ÷ᵁRŪ XØ
avec courbe
90°

▶ ᵁᵒᵒᵒᵁ
ÓŪP ᵁᵁRŪ
U
anti-bélier

ET AUSSI :

TUBE bouts lisses en longueur de 6 m - COUDE 90° - COLLET A SOUDER
JOINT D'ÉTANCHÉITÉ de bride - COLLIER DE MAINTIEN acier zingué - COLLIER DE MAINTIEN pour support orientable
SUPPORT ORIENTABLE acier zingué - BRIDE 2 pièces acier zingué - JOINT TORIQUE alimentaire ...